

DATENBLATT

HELIOS

Digital Poster Mk III Foldable

Digitales Poster - faltbar und doppelseitig

für kreative Indoor-Anwendungen

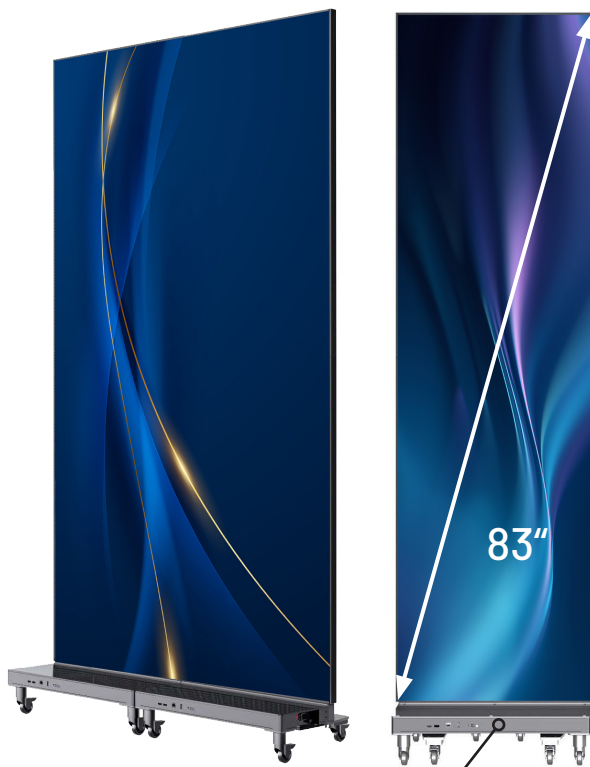

Gehäusegröße
entfaltet: 1.216 x 2.041 mm
gefaltet: 616 x 2.041 mm

Gewicht
80 kg

Pixel-Pitch
1,5 / 1,8 / 2,5 mm



ungefaltet 25 mm gefaltet 50 mm

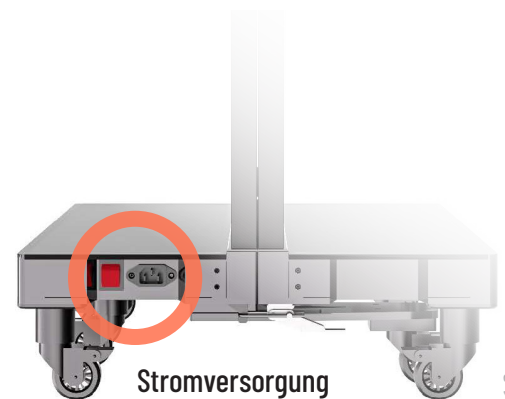
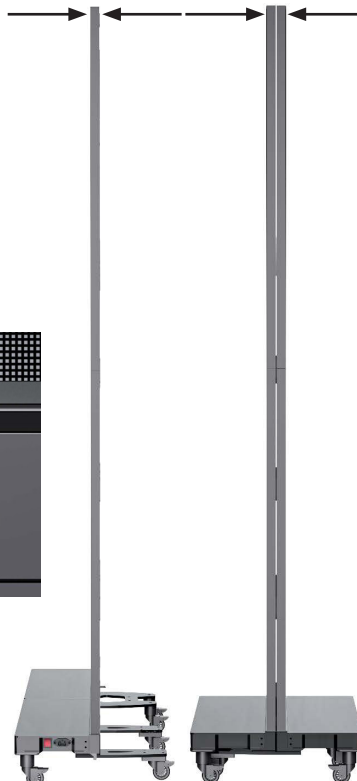

DATENBLATT

HELIOS

Digital Poster Mk III Foldable

Faltbares, doppelseitiges, digitales Poster

für kreative Indoor-Anwendungen

Unterstützt Back-to-Back-Faltung, maximaler Raum für Informationskommunikation



LED by vision tools



DATENBLATT

HELIOS

Digital Poster Mk III
Foldable

Faltbares, doppelseitiges, digitales Poster

für kreative Indoor-Anwendungen

Erweiterbarer Screen durch nahtloses Verbinden



Unendliche kreative Möglichkeiten

Das Digital Poster unterstützt 90° Verbindungen, sowie Mehrfachverbindungen für kreative Designs, wie z.B. regelmäßige Sechsecke und andere Formen.



DATENBLATT

HELIOS

Digital Poster Mk III Foldable

Faltbares, doppelseitiges, digitales Poster

für kreative Indoor-Anwendungen

16:9 Widescreen

Die vier Seiten sind mit abnehmbaren magnetischen Einfassungen versehen. Drei Einheiten können nahtlos zusammengefügt werden, um ein 163-Zoll-Bild im 16:9-Format zu erhalten.



Solid Lock: Einfaches Verschluss-system durch drehbare Haken zum Festziehen der Boards.

DATENBLATT

HELIOS

Digital Poster Mk III Foldable

Faltbares, doppelseitiges, digitales Poster

für kreative Indoor-Anwendungen

Faltbar

Nach oben bzw. unten faltbar, um ein kleines Packvolumen und einen bequemen Transport zu ermöglichen.



Zusammengeklappt nimmt das Poster nur wenig Platz ein und ist leicht zu transportieren.

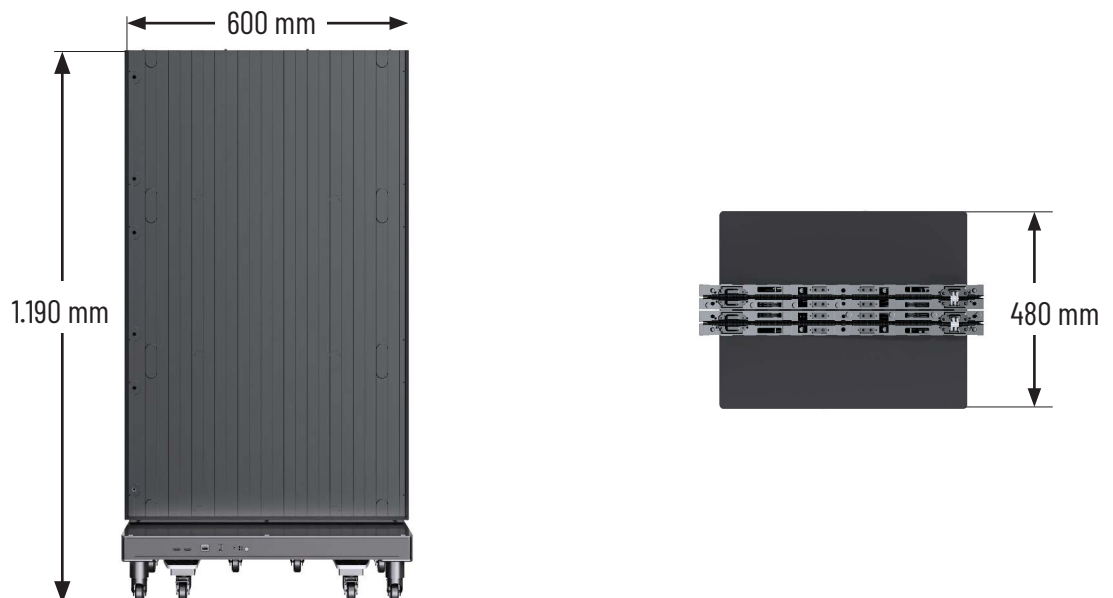

DATENBLATT

HELIOS

Digital Poster Mk III Foldable

Faltbares, doppelseitiges, digitales Poster

für kreative Indoor-Anwendungen

Standfuß

Speziell entworfener Standfuß, der die Mobilität und das Zusammenklappen bzw. Entfalten verbessert



Flightcase

Speziell entworfener Standfuß, der die Mobilität und das Zusammenklappen bzw. Entfalten verbessert



DATENBLATT

HELIOS

Digital Poster Mk III

Foldable

SPEZIFIKATIONEN

Technische Daten	DP Mk III Fold 1,5	DP Mk III Fold 1,8	DP Mk III Fold 2,5
Pixel Pitch	1,56 mm	1,87 mm	2,50 mm
Betriebssystem	Android 11		
Gehäusegröße [mm]	entfaltet: 1.216 x 2.041 /// gefaltet: 616 x 2.041		
Displaygröße [mm]	entfaltet: 1.200 x 2.025 /// gefaltet: 600 x 2.025		
Auflösung [Pixel]	768 x 1.296/384 x 1.296	640 x 1.080/320 x 1.080	240 x 810/484 x 810
Helligkeit	0-600 cd/m ²		
Kontrast	6.000 : 1		
Bittiefe	14 Bit		
Refresh Rate	3.840 Hz		
Betrachtungswinkel	H 160° / V 160°		
Eingänge	2x HDMI, 1x USB 3.0X1		
Audio	1x extern		
Steuerung	1x RJ45, WiFi		
Betriebsspannung	100-240 V/50-60Hz		
Gesamtgröße [mm]	entfaltet: 2.218 x 1.216 / gefaltet: 2.216 x 616 / nach vollständiger Faltung: 1.198x 616 x 480		
Gewicht	80 kg		
Betriebstemperatur	0° C bis 40° C		
Luftfeuchtigkeit	10% bis 65% RH		
Zertifikate	TÜV, CE, RoHS, WEEE	TÜV, CE, RoHS, WEEE	TÜV, CE, RoHS, WEEE

Irrtümer, technische oder sonstige Änderungen sowie Verfügbarkeit der Produkte sind ausdrücklich vorbehalten.



WEEE-Reg.Nr.: DE10181043

LED by vision tools

